



## Statens vegvesen

Marcegaglia buildtech S.r.l  
via Giovanni della Casa, 12  
20151 Milano  
Italia

Marco Marchi

Label_Behandlende enhet: Vegdirektoratet	Label_Saksbehandler/L_telefon: Matteo Stefano Pezzucchi / 22073246	L_Vår referanse: 21/18386-6	L_Deres referanse:	L_Vår dato: 04.05.2021
---	--	--------------------------------	--------------------	---------------------------

### Samsvargodkjenning av H2BL vegrekkverk

Det vises til søknad vedrørende samsvargodkjenning av H2BL vegrekkverk fra Marcegaglia Buildtech s.r.l. med journalnummer 20/7023-91 datert 30.10.20.

Søknaden inneholder:

- Testrapport nummer 962\_rev.1 datert 29.07.14 (TB11 test) og testrapport nummer 1156 (TB51 test) datert 06.11.14 av H2BL-MAC2014W4 med 1,5 meter stolpeavstand. Rekkverket er testet av Aisico testsenter.
- Testrapport FS.300.RS.154 og avsluttingsrapport FS.300.SP.156 av modifisert H2BL vegrekkverk. Datamodellen er validert iht. CEN/TR 16303:2012, se valideringsrapport FS.300.RS.151. Testene er utført av University of Maribor.
- Tegning nummer MB-4645 rev.A datert 08.09.16 og monteringsbeskrivelse av H2BL vegrekkverk.
- Produktsertifikat nummer 436/2131/CPR/2014\_rev.1 utstedt av AISICO akkreditert teknisk kontrollorgan.

H2BL er et stål rekkverk som består av en føringsskinne montert på C-stolper. Føringsskinnen er laget av stål S355. Stolpene har en standard innfestningslengde på 0,95 meter. Rekkverket har en stolpeavstand på 1,5 meter, en bredde på ca. 0,205 meter og en høyde på 0,80 meter. Rekkverket er en utvikling av det opprinnelige H2BL rekkverket med en høyde på 0,85 meter. Rekkverket produseres av Marcegaglia Buildtech.

H2BL vegrekkverk er i samsvar med nasjonale krav gitt i vegnormal N101. I henhold til byggevareforordningen 305/2011 har produktet gjennomgått tredjepartskontroll. Produktets ytelser fremgås i produktsertifikatet 436/2131/CPR/2014. H2BL tilfredsstiller kravene til i styrkeklasse H2 med arbeidsbreddeklasse W4, skadeklasse A og inntrengningsklasse VI5.

Postadresse  
Statens vegvesen  
Vegdirektoratet  
Postboks 1010 Nordre Å  
2605 LILLEHAMMER

Telefon: 02030  
firmapost@vegvesen.no  
Org.nr: 971032081

Kontoradresse  
Brynsengfare 6A  
0667 OSLO

Fakturaadresse  
Statens vegvesen  
Landsdekkende regnskap  
9815 Vadsø  
Telefon: 78 94 15 50

Med grunnlag i overnevnte gis herved adgang til bruk av H2BL vegrekkverk på offentlig veg i Norge.

Leverandøren skal levere monteringsbeskrivelse til brukere for å sikre kvalitet av installasjon og fremtidig vedlikehold. H2BL skal monteres i henhold til produsent/ leverandørens monteringsbeskrivelse. Ved innfestingsbredde < 0,4 meter skal den standard innfestningslengden på 0,95 meter økes til 1,2 meter. Vegnormal N101 legges til grunn for valg, bruk og plassering av rekkverket og rekkverksender.

Vegdirektoratet publiserer en rekkverksliste med tilhørende gyldige dokumenter på vegvesen.no. Vegdirektoratet forbeholder seg retten til å endre eller tilbakekalle samsvargodkjenningen. Eventuelle endringer i produktets utforming eller materiale vil ugyldiggjøre denne godkjenningen.

Med hilsen

Sigmund Reinsborg Log  
Kontorleder

Matteo Pezzucchi

*Tekst for godkjenning settes inn ved ekspedering.*

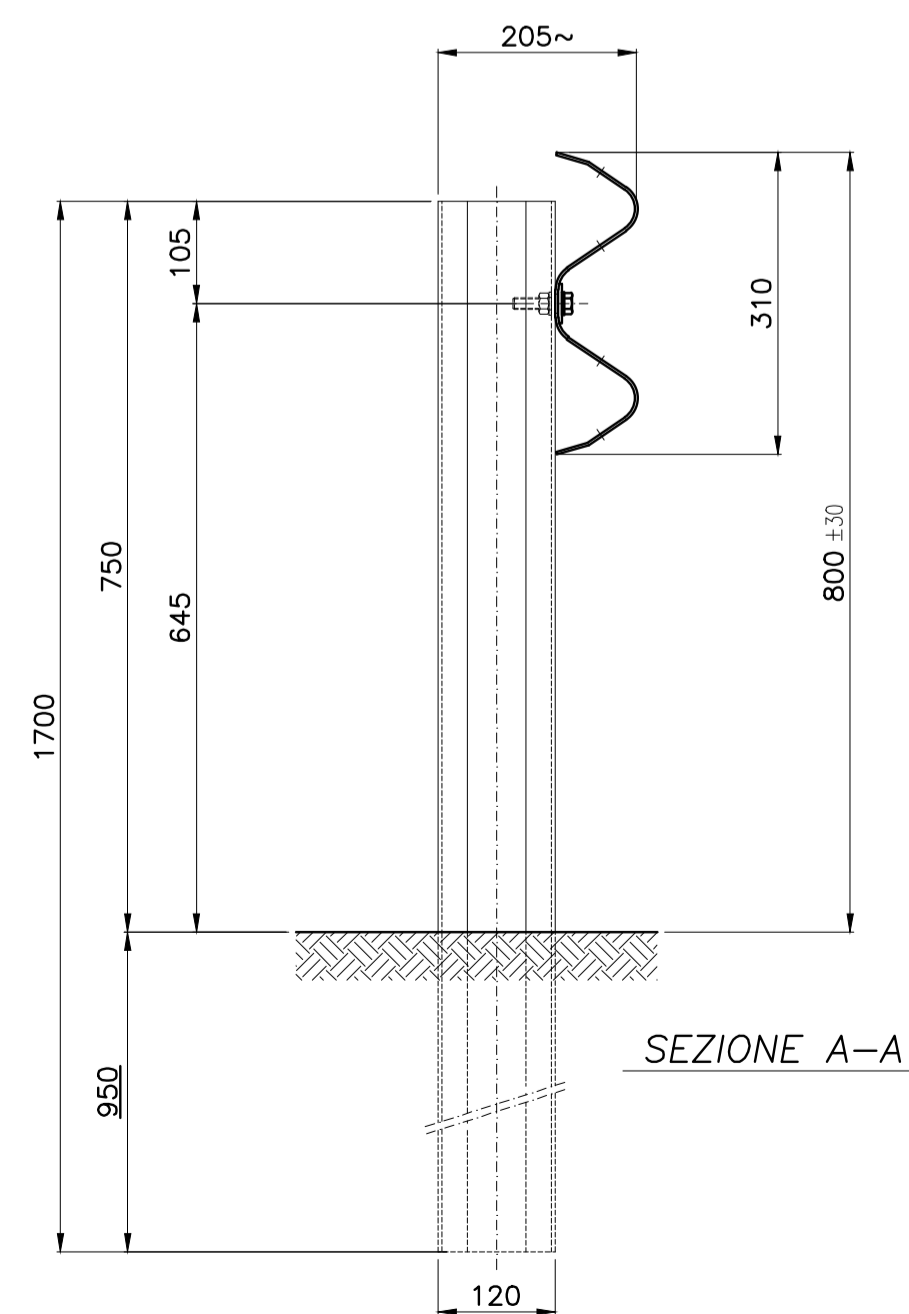
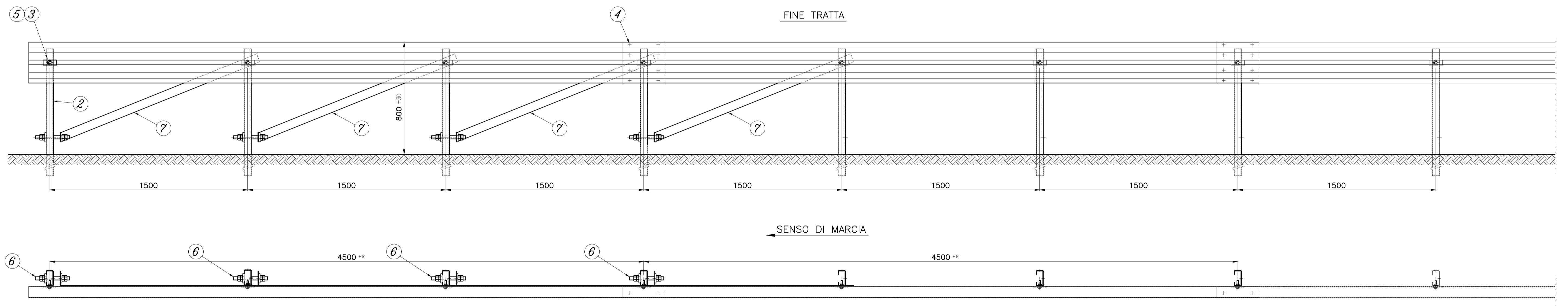
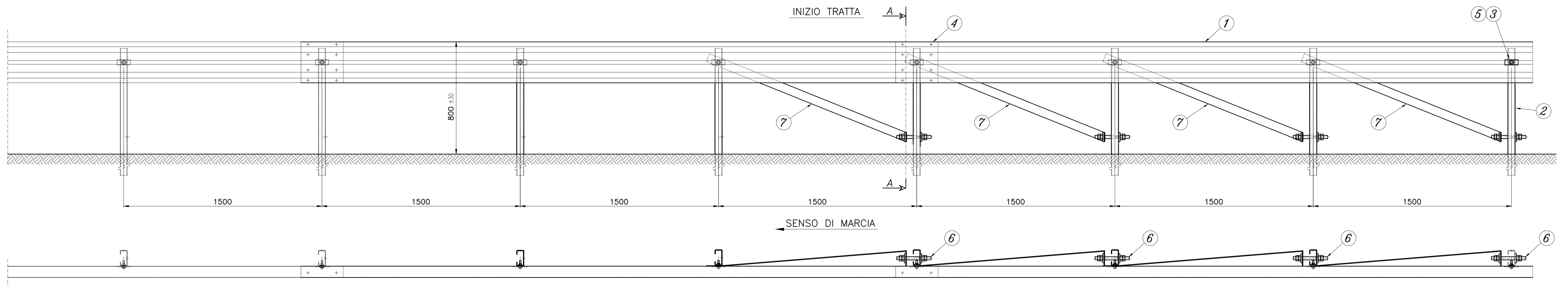

\*\* UTILIZZARE PER INIZIO E FINE TRATTA

POS.	N. PEZZI	PESO (Kg) UNITARIO	DENOMINAZIONE	MATERIALE	CODICE	DISEGNO
** 7			BANDELLA TRASVERSALE 70x5	S 275 JR	59604998	MB-2872
** 6			TIRAFONDO M24x260 + 4 DADI + 2 RONDELLE	CLASSE 8.8	63800998	MB-2671
5			BULLONE T.E. M10x50 COMPLETO	CLASSE 8.8		
4			BULLONE T.T.D.E. M16x30 COMPLETO	CLASSE 8.8	63800012	0324
3			PIASTRINA COPRIASOLA 100x40 Sp.4	S 275 JR	59600127	0309
2			PALO "C" 120x55x30 Sp.4 L=1700	S 275 JR	59400949	MB-2138
1			FASCIA 2 ONDE L=4816 Sp. 3.00	S 355 JR		

COMMESSA		H2BLW4 2014 - NORWAY			
TITOLO		BARRIERA H2 BORDO LATERALE			
DESCRIZIONE		DOPPIA ONDA PASSO 1500x3		NON INTERPRETATE IL DISEGNO. SE AVETE DUBBI, CHIEDETE.	
REVISIONE	DESCRIZIONE	FIRMA	DATA	FIRMA	DATA
A	MODIFICATA ALTEZZA	ORSI	29-09-20	ORSI	08/09/16
DISEGNO N°		MB-4645		SCALA 1:15/1:7.5	
FORMATO		A1		REV. A	